

**“Set messa in fase motori
VAUXHALL / OPEL 2.0 CDTi”**

Rev.012017

FG 192/OP6



AVVERTENZE



FARE SEMPRE RIFERIMENTO ALLE ISTRUZIONI DEL COSTRUTTORE DEL VEICOLO E AL MANUALE DEL VEICOLO PER CONOSCERE I DATI E LE PROCEDURE DA UTILIZZARE.
IL PRESENTE DOCUMENTO E' DA CONSIDERARSI A PURO TITOLO INDICATIVO.



UTILIZZARE SEMPRE ADEGUATI GUANTI PROTETTIVI.



UTILIZZARE SEMPRE ADEGUATI OCCHIALI DI PROTEZIONI



ATTENZIONE

La sincronizzazione sbagliata o fuori fase del motore può danneggiare le valvole. L'uso di questi utensili di messa in fase è esclusivamente a discrezione dell'utilizzatore e, la Fasangas S.r.l. non può essere considerata responsabile di eventuali danni al motore causati dall'utilizzo di questi utensili.

IMPORTANTI PRECAUZIONI DI SICUREZZA:

- Staccare sempre il cavo a massa della batteria (verificare se è disponibile il codice radio).
- NON girare l'albero motore o l'albero a camme con la cinghia / catena di distribuzione smontata.
- Togliere le candele di accensione per far girare più facilmente il motore.
- Girare sempre il motore nel senso normale di rotazione (salvo indicazione contraria).
- NON girare il motore agendo sull'albero a camme o su altri pignoni.
- Rispettare tutte le coppie di serraggio.
- NON utilizzare mai liquidi detergenti su cinghie, rulli o ruote dentate.

DESCRIZIONE DEL CONTENUTO: ATTREZZI SPECIALI

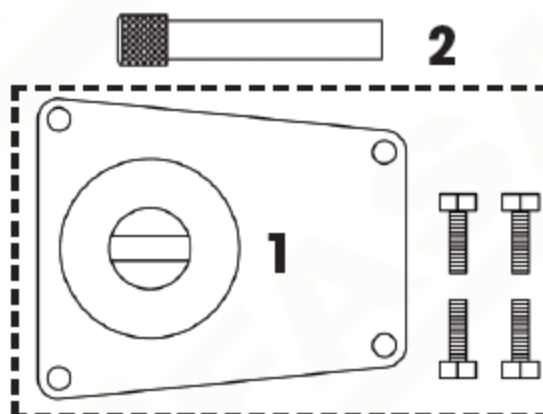

RIF.	Codice OEM	UTILIZZO
1	EN-48245	Attrezzo bloccaggio albero a camme
2	EN-48246	Perno bloccaggio albero motore

APPLICAZIONI

OPEL / VAUXHALL

ATTREZZI	MODELLI	kW(hp)rpm	CODICE MOTORE	MOTORE	
1, 2	Captiva (2007 – 2011)	110 (150) 4000	Z20S1	D	2,0 CRTD
1, 2	Cruze (2009 – 2011)	110 (150) 4000	LLW/Z20DMH	D	2,0 Turbo Diesel
1, 2	Epica (2007 – 2011)	110 (150) 4000	RA420	D	2,0
1, 2	Antara (2006 – 2010)	94 (127) 4000	Z20DM	D	2,0

CHEVROLET

ATTREZZI	MODELLI	kW(hp)rpm	CODICE MOTORE	MOTORE	
1, 2	Captiva (2007 – 2011)	110 (150) 4000	Z20S1	D	2,0 VCDi
1, 2	Captiva (2007 - 2011)	93 (127) 4000	Z20S1	D	2,0 VCDi
1, 2	Epica (2006 – 2011)	110 (150) 4000	RA420/Z20S1	D	2,0 VCDi
1, 2	Cruze (2009 – 2011)	110 (150) 4000	LLW/Z20DMH	D	2,0 VCDi
1, 2	Cruze (2009 – 2011)	92 (125) 4000	LLW/Z20DMH	D	2,0 VCDi
1, 2	Epica (2006 – 2011)	110 (150) 4000	RA420/Z20S1	D	2,0 VCDi
1, 2	Lacetti (2007 – 2010)	89 (121) 3800	Z20DM	D	2,0 VCDi
1, 2	Nubira (2007 – 2010)	89 (121) 3800	Z20DM	D	2,0 VCDi